

R-Com Suro Kurzanleitung

Bitte lesen Sie diese Kurzanleitung zusammen mit der mitgelieferten Bedienungsanleitung des Herstellers.

1.0 Geräteteile der Brutmaschine

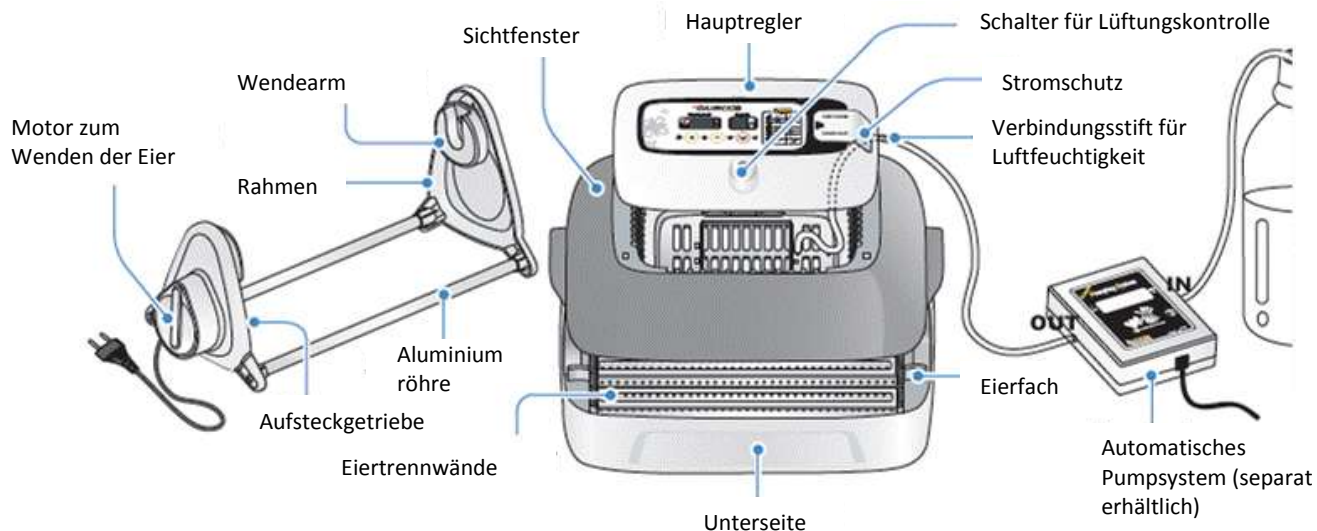

Im Bild oben sehen Sie die zusammengebaute Maschine und das Bild unten zeigt die einzelnen Geräteteile.

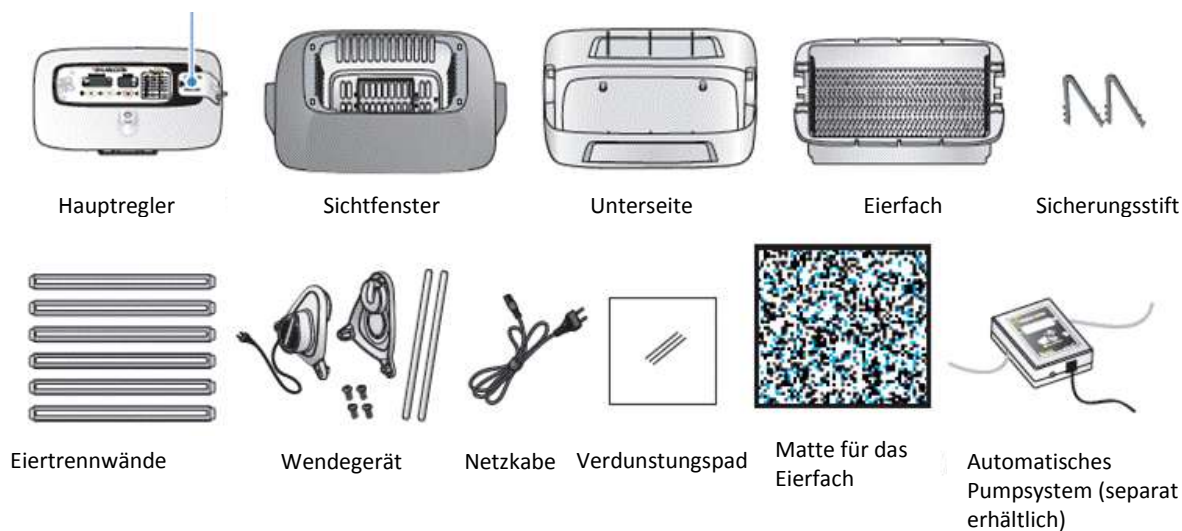

3.0 Zusammenbau

Zur Vermeidung von Fehlern sollte diese Bauanleitung genau befolgt werden.

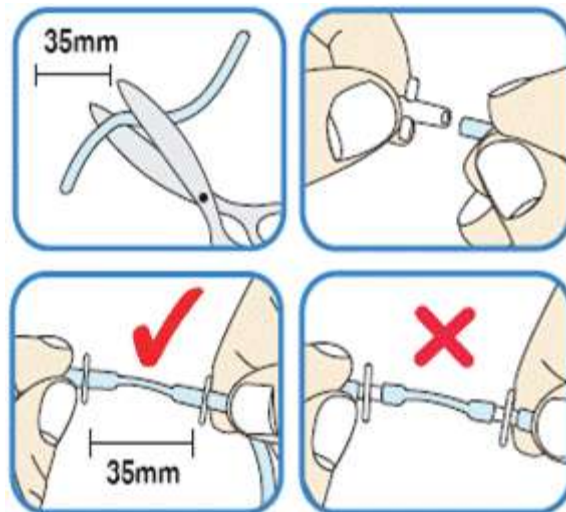

3.1 Fangen Sie beim Zusammenbau mit der Luftfeuchtigkeitspumpe an. Schneiden Sie den langen Gummischlauch in der Mitte durch um zwei 75 cm Schläuche zu erhalten. Stecken Sie ein Ende eines 75 cm-Schlauches in einen der Verbindungstifte und den anderen 75 cm-Schlauch in den anderen Verbindungstift. Versichern Sie sich, dass beide Schläuche ganz fest und so weit wie möglich auf den Verbindungstiften angebracht sind.

3.2 Dann öffnen Sie die Pumpe indem Sie die Schrauben auf der Rückseite lösen (dazu benötigt man einen Kreuzschraubenzieher) und nehmen Sie die Vorderseite ab. Das Gerät sollte nun so aussehen wie auf der Zeichnung unten rechts.

3.3 Stecken Sie einen der Verbindungstifte unter die kleine Halterung, die sich neben dem Wasserrad der Pumpe befindet. Ist dieser Verbindungstift festgesteckt, ziehen Sie den anderen

Verbindungsstift über die Wendemechanik und befestigen ihn an der anderen Halterung.

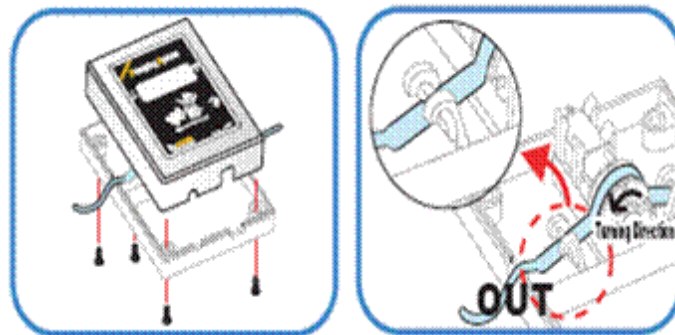

3.4 Sind beide Verbindungsstifte festgesteckt, bauen Sie die Pumpe wieder zusammen, indem Sie die Rückseite anschrauben. Bevor die Schrauben festgezogen werden, sollten Sie sicherstellen, dass alle Verbindungen richtig liegen und nicht im Gehäuse der Pumpe eingeklemmt sind.

Nun sollten zwei Enden der Gummischläuche aus der Pumpe herauszeigen. Auf der Vorderseite der Pumpe sollten diese Schläuche mit "IN" bzw. "OUT" beschriftet sein. Der mit "IN" beschriftete Schlauch MUSS in den Wasserbehälter geführt werden, der mit "OUT" beschriftete Schlauch ist mit keinem Gerät verbunden.

Der Draht, der aus dem Fuß der Pumpe herauskommt, ist ebenfalls nirgends angeschlossen. Erklärung folgt.

4.0 Nächster Schritt: Vorbereitung des Wendegeräts.

4.1 Zuerst stecken Sie die Enden der beiden Metallstäbe in die entsprechenden Halterungen im Wendegerät. Siehe Zeichnung oben.

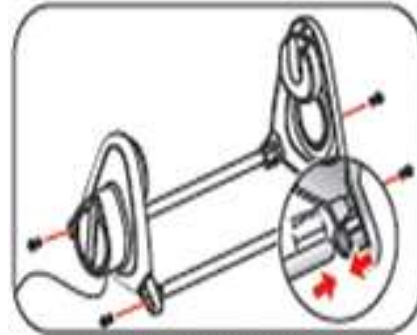

4.2 Sind diese festgesteckt, brauchen Sie vier Schrauben (mitgeliefert) um die Stäbe fest mit den Halterungen zu verschrauben.

5.0 Das Wendegerät ist nun zusammengebaut. Nächster Schritt: Vorbereitung der Bruteinheit.

5.1 Fangen Sie mit dem Zusammenbau des unteren Teils der Brutmaschine an. Legen Sie die helle Bodenplatte auf einen flachen Untergrund und stecken Sie das graue Eierfach in die Platte. Sind diese fest verbunden, legen Sie die Brutmatte in das graue Eierfach.

5.2 Nun platzieren Sie die grauen, rechteckigen Eiertrennwände in die dafür vorgesehenen Schlitze. Diese können später an die Größe der jeweiligen Eier angepasst werden

5.3 Nun muss das durchsichtige Plexiglas-Oberteil der Brutmaschine umgedreht werden. Sie können den Ventilator sehen, der durch ein graues Gehäuse geschützt wird.

Stecken Sie die beiden V-förmigen Sicherungstifte in die Schlitze an beiden Seiten des Ventilators. Das Verdunstungspad aus Papier kann auf die gewünschte Größe zugeschnitten werden. Dann sollte es der Länge nach in V-Form gefaltet werden und mithilfe der beiden ebenfalls V-förmigen Sicherungstifte im Innern der Brutmaschine angebracht werden.

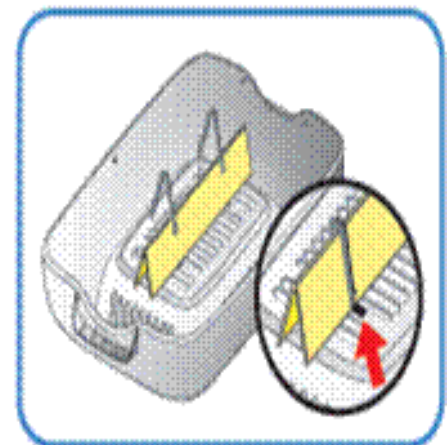

5.4 Sind die Schritte 5.1 – 5.3 erledigt, kann das Plexiglas-Oberteil auf den unteren Teil aufgesetzt werden. Zum Schluss müssen alle Kabel eingesetzt werden.

6.0 Zusammenbau fertigstellen

- 6.1 Verbinden Sie die Luftfeuchtigkeitspumpe mit der Bruteinheit, indem Sie das lose Ende des "OUT"-Schlauches an dem weißen Ansatzstück auf der rechten Seite der Bruteinheit befestigen. Stecken Sie den Schlauch so weit wie möglich auf das Ansatzstück, um ein unerwünschtes Ablösen zu vermeiden.
- 6.2 Als nächstes wird die mit "Pump Power, Power Inlet" beschriftete Schutzabdeckung über dem Ansatzstück entfernt, indem die kleine Sicherungsschraube gelöst wird.
- 6.3 Unter der Abdeckung befinden sich zwei verschiedene Buchsen; die obere "Pump Power" Buchse soll nun mit dem verbliebenen Kabel der Luftfeuchtigkeitspumpe verbunden werden; die untere "Power Inlet" Buchse soll mit dem Stromkabel verbunden werden.
- 6.4 Nun bringen Sie die Schutzabdeckung wieder an und befestigen Sie sie mithilfe der Sicherungsschraube. Vergewissern Sie sich, dass beide Kabel an den vorgesehenen Steckplätzen befestigt sind.
- 6.5 Setzen Sie die zusammengebaute Bruteinheit in die dafür vorgesehenen Schlitze des Wendegeräts. Die Bruteinheit sollte leicht einzufügen sein und sicher hineinpassen. Sobald das Wendegerät an den Stromkreis angeschlossen ist, wird die Bruteinheit sehr langsam hin und her bewegt werden. Diese Bewegung vollzieht sich sehr langsam und ist oft mit bloßem Auge nicht erkennbar.

7.0 Digitaler Display

Der digitale Display des R-Com King Suro's befindet sich auf dem Oberteil der Haupt-Bruteinheit. Die Zeichnung unten beschreibt die Funktionen und Merkmale.

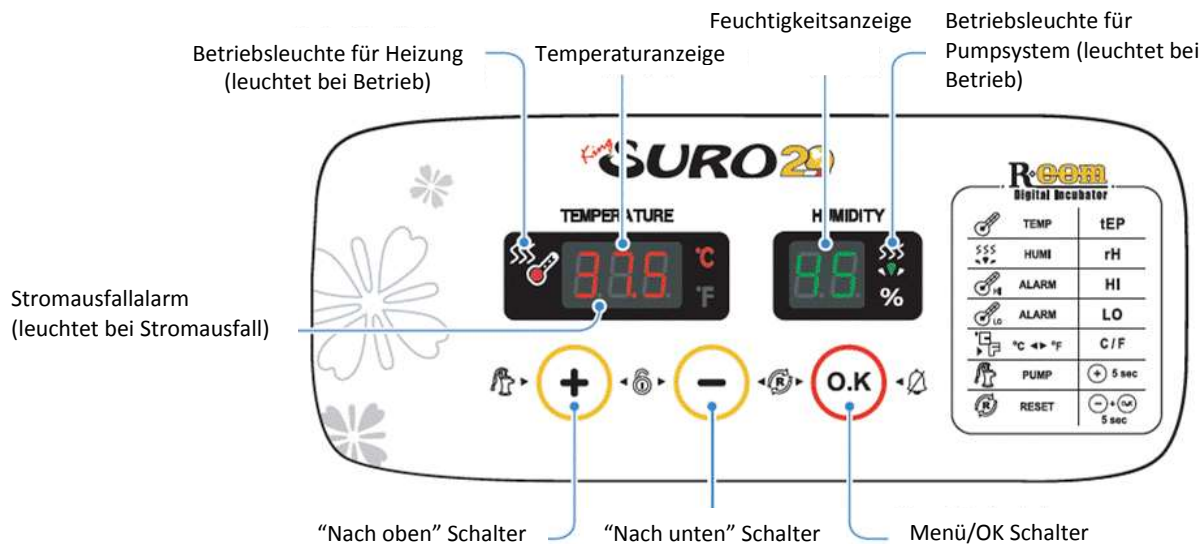

- ✳ Wenn sie das Gerät zum ersten Mal an das Stromnetz anschließen, wird der Leuchtpunkt im Display aufblinken und gleichzeitig der Summer ertönen
- ✳ Drücken Sie die Taste „OK“ um das Blinken auszuschalten (der Summer stoppt automatisch nach 30 Sekunden).

- + . 0 . - Steuerung des Betriebes: drücken Sie zwei Schalter gleichzeitig um in den Steuerungsmodus zu gelangen.
- OK Wählen Sie das Menü / schnelle Steuerung / Abbruch / Überprüfung des laufenden Betriebes
- + Pluszeichen (+) / Drücken Sie diese Taste 5 Sekunden - lang, damit das Pumpsystem in Gang gesetzt wird.
- Minuszeichen (-) / Zurück zu Voreinstellungen des Herstellers.

Falls Sie Hilfe oder Unterstützung beim Betrieb dieser Maschine benötigen, wenden Sie sich per Email an uns:

help@theincubatorshop.co.uk

Die in diesem Dokument enthaltenen Informationen sind alleiniges Eigentum von The Incubator Shop Ltd. Dieses Dokument ist nur für den privaten Gebrauch bestimmt und jede unbefugte Veröffentlichung dieser Anleitungen wird nicht geduldet werden.